

BNR 100 · BNR 110 (12–45 kW)

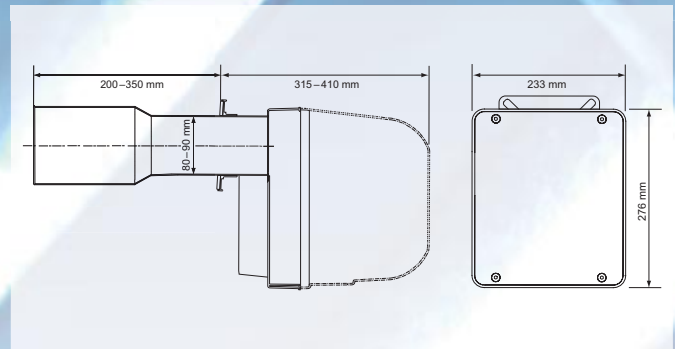

Brennertechnik neuester Stand

- Besonders sparsame, schadstoffarme Öl-Gebläse-Blaubrenner für den universellen Einsatz an alten und neuen Heizkesseln mit und ohne Brennwertnutzung
- Unterschreitet Grenzwerte der 1. BImSchV 2010
- Individuelle Leistungsanpassung durch zwei einstufige Versionen für Brennerleistungen von 12 bis 30 kW bzw. 30 bis 45 kW
- Präzisions-Mischeinrichtung für perfekte, rußfreie Verbrennung
- Automatische Luftabschlussklappe
- Einfache Leistungsanpassung und Brenneinstellung
- Besonders leiser Betrieb durch optimierte Schallisolierung und speziellen Luftkasten
- Raumluftunabhängiger Betrieb möglich (BNR 100)
- Warmerprobt, wartungsfreundlich und langlebig

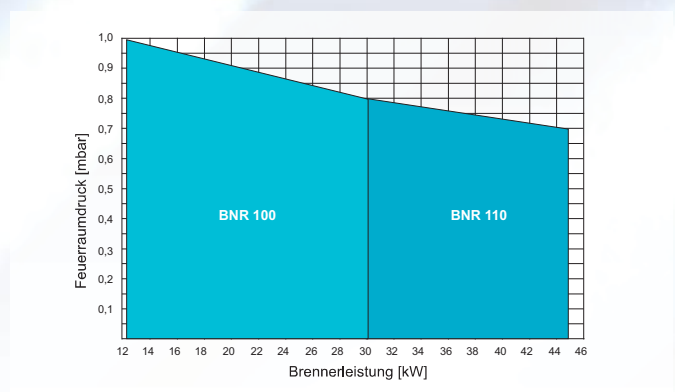
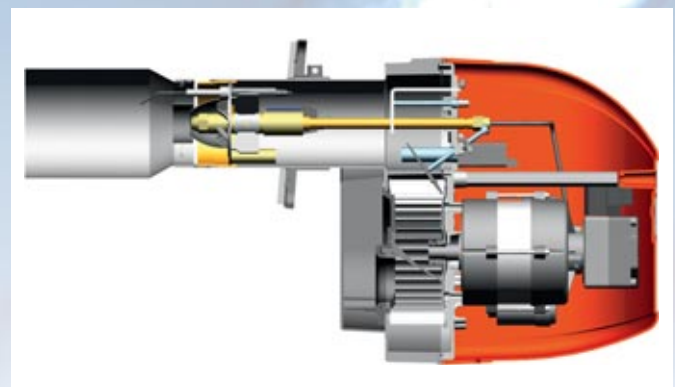

Technische Daten

TYP		BNR 100	BNR 110
Artikelnummer		60 100 1100	60 100 1110
Nennleistungsbereich	kW	12–30	30–45
Öldurchsatz	kg/h	1,00–2,60	2,60–3,80
NO _x -Klasse		3	3
Spannung	V/Hz	230/50	230/50
Elektrische Leistungsaufnahme	W	252	268
Produkt-Identnummer		CE 0045BS2744	CE 0045BS2745

Technische Änderungen vorbehalten.